

Pastalinda[®]

IMPASTATRICE

cucina



INSTRUCCIONES DE USO
Amasadora eléctrica | SM-1591

www.pastalinda.com.ar

CONTENIDO Manual de instrucciones

| | |
|--|----|
| Instrucciones generales..... | 3 |
| Características técnicas..... | 4 |
| Descripción del equipo..... | 5 |
| Instrucciones para operar el panel de control..... | 6 |
| Primer uso del electrodoméstico..... | 7 |
| Cuidado y limpieza..... | 9 |
| Desecho | 9 |
| Garantía | 10 |
| Servicio técnico oficial..... | 11 |

Lea todas las instrucciones proporcionadas antes del primer uso.
El modelo y los archivos adjuntos están sujetos a cambios.
Solo para uso doméstico.



USO INCORRECTO Peligro de electrocución.
Desenchufe del toma de corriente antes de limpiar la amasadora,
y los accesorios opcionales.



USO INCORRECTO Riesgo de daños a las superficies. No utilice chorros
de vapor para limpiar el aparato. No utilice productos para la limpieza
que contengan cloro, amoníaco o lavandina. No utilice detergentes
abrasivos o corrosivos (por ejemplo, productos en
polvo, quitamanchas y esponjas metálicas). No utilice materiales
ásperos o abrasivos ni rascadores metálicos afilados.

INSTRUCCIONES GENERALES

Lea las instrucciones de funcionamiento con atención antes de poner el aparato en funcionamiento y mantenga las instrucciones junto con la garantía y el ticket / factura de compra; si es posible, también conserve la caja con el embalaje interno.

- La amasadora está diseñada exclusivamente para uso doméstico y para el propósito previsto. Este producto no es apto para uso comercial.
- No lo utilice al aire libre. Manténelo alejado de fuentes de calor, luz solar directa, humedad (nunca lo sumerjas en ningún líquido) y bordes afilados. No utilices el aparato con las manos húmedas. Si el aparato está húmedo o mojado, desenchufalo inmediatamente.
- Antes de limpiar o guardar el aparato, apagarlo y desconectarlo del tomacorriente (tirar del enchufe, no del cable). Si el aparato no se va a utilizar, retirar los accesorios adjuntos.
- No operar la máquina sin supervisión. Si debe dejar el lugar de trabajo, siempre apague la máquina y desconéctela del tomacorriente (tirando del enchufe, no del cable).
- Revise regularmente el estado del aparato y del cable en busca de daños. No utilice el aparato si está dañado. No intente repararlo usted mismo; siempre contacte al servicio técnico autorizado. Para evitar peligro por exposición a riesgos eléctricos, si un cable está defectuoso o dañado, contactarse con servicio técnico oficial (contacto en la última página).
- Utilizar solo piezas originales para las reparaciones.
- Este aparato no debe ser utilizado por niños. Mantenga el aparato y su cable de conexión eléctrica fuera del alcance de los niños.
- Este dispositivo no es un juguete. Los niños no deben jugar con este aparato.
- Los electrodomésticos pueden ser utilizados por personas con capacidades físicas reducidas o falta de experiencia si han recibido supervisión o instrucción sobre su uso seguro y entienden los peligros involucrados.
- Siempre desconecte el equipo cuando no esté en uso y antes de montar o desmontar partes.
- Apagar el aparato y desconectarlo antes cambiar accesorios o acercarse a partes móviles durante su uso.
- Solo uso doméstico. No utilices este electrodoméstico para otros propósitos que no sean los previstos.

- **¡CUIDADO!** Para evitar peligros debido al reinicio involuntario del suministro eléctrico; este electrodoméstico NO debe estar conectado a la red eléctrica mediante un dispositivo externo como temporizadores, ni conectado a circuitos que se apaguen regularmente por parte del servicio eléctrico.
- Solo opera esta máquina bajo supervisión.
- No interfieras con ningún interruptor de seguridad.
- No introduzca nada en la espátula amasadora mientras la máquina esté funcionando.
- Coloca la máquina sobre una superficie sólida plana y estable.
- No conectes el enchufe principal anteponiendo algún accesorio.

CARACTERÍSTICAS TÉCNICAS

Modelo: **SM-1591**

Tensión nominal: **220-240V ~ 50-60Hz**

Potencia: **260 W**

Capacidad: **5 Litros**

Dimensiones: **38x25x22 cm**

Peso: **3,215 kg**

Clase de aislación: **Clase II**

Dado que el fabricante trabaja constantemente en la mejora de sus productos, el diseño y las especificaciones técnicas están sujetos a cambios sin previo aviso.

Origen China

DESCRIPCIÓN DEL EQUIPO

Componentes principales y accesorios estándar:

1. Tapa
2. Espátula amasadora
3. Bowl mezclador
4. Panel de control
5. Cuerpo del producto
6. Cable con ficha

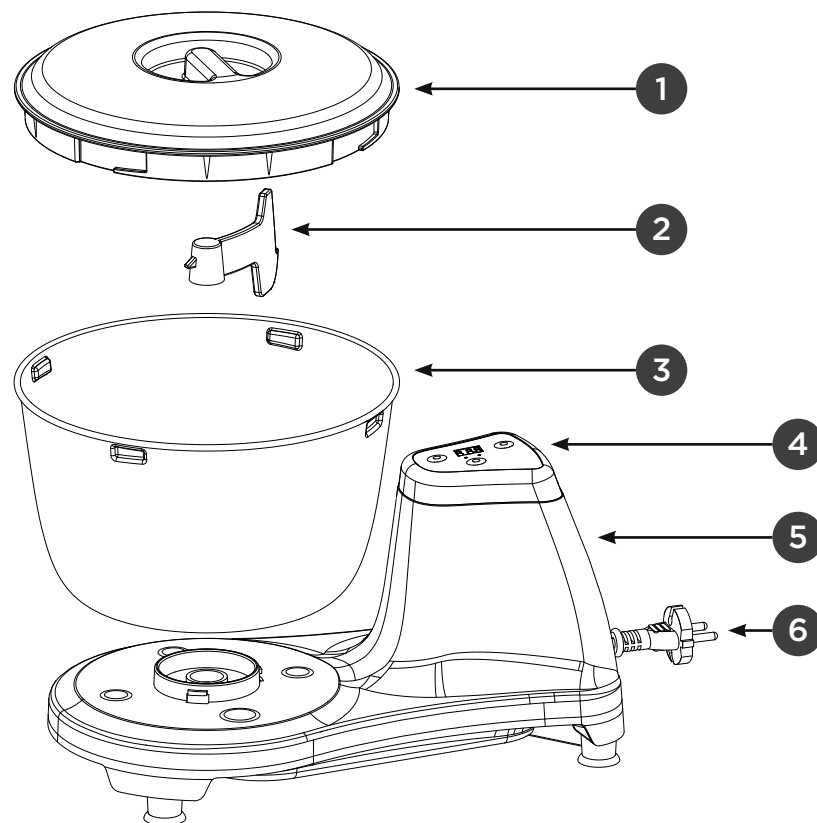

INSTRUCCIONES PARA OPERAR EL PANEL DE CONTROL

1. Una vez enchufado tu dispositivo; se iluminará mostrando "OFF" en el Display e ingresará en modo espera.
2. Presione botón tiempo Amasar; verás parpadear el indicador izquierdo mostrando tiempo predeterminado de 5 minutos para amasar masa;
3. Presione nuevamente botón Amasar ajustando para seleccionar el tiempo de amasado en 5min., 7min., 9min., 13min., y como máximo a 15min.;
4. Presione el botón Inicio / Apagar para comenzar con el programa. Va a notar que queda encendida una luz roja al lado izquierdo del botón.

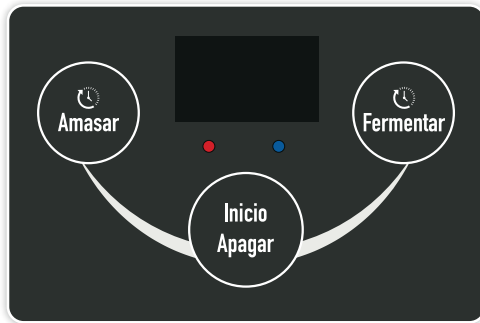

Si presiona el **botón fermentar**, se encenderá automáticamente el led derecho al **botón Inicio/Apagar**. En el display, parpadeante, se mostrará el tiempo predeterminado de fermentación de 45 minutos; ajustable tras pulsar nuevamente el botón Fermentar hasta llegar a; 1h, 1h15m, 1h30m, 1h45m, 10m-20m y 30m-45 min, presionar **Inicio / Apagar** para comenzar con el proceso de fermentación, indicando luz roja activa en el led derecho al botón Inicio/Apagar.



Al presionar ambos botones, respectivamente, tanto Amasar como Fermentar, tendrás la opción de ajustar ambos tiempos en forma simultánea. Cuando se encienda el led izquierdo al botón Inicio / Apagar, podrá seleccionar el tiempo de amasado; mientras que esté encendido el led derecho al botón Inicio / Apagar, podrá seleccionar el tiempo para fermentar.



Presionando dos veces (doble clic) sobre el botón Inicio / Apagar la máquina comenzará con el proceso de amasado durante el tiempo máximo permitido, que es de 15 minutos. No se activa la función de fermentación.

Nota adicional importante: Al presionar el botón Inicio / Apagar, mientras el aparato está en funcionamiento, producirá la detención de este. Mantenga presionado el botón Inicio / Apagar para regresar automáticamente estado espera inicial.

PRIMER USO DEL ELECTRODOMÉSTICO:

1. Con un paño húmedo, limpie completamente todas las partes exteriores del producto, previo al primer uso.
2. Coloque el producto en una base plana, limpia y seca. FIG1.
3. Colocar el bowl mezclador en la unidad principal FIG2; mediante un giro firme en sentido horario, asegure el bowl en la unidad principal . FIG3.
4. Inserte la espátula mezcladora dentro del bowl FIG4;
5. Colocar los ingredientes dentro del bowl.
6. Colocar la tapa plástica sobre el bowl mezclador FIG5; ajuste en sentido horario la tapa hasta que haya quedado trabada FIG6.
7. Conecte el producto a un tomacorriente seguro, con las siguientes características 220-240V ~ 50/60Hz; el producto ingresará en la modalidad de espera.
8. Configure el tiempo de amasado y fermentación; presione el botón de Inicio / Apagar para iniciar el programa.
9. Presionar el botón Inicio / Apagar o espere a que termine el programa para detener la máquina.
10. Desconectar unidad tras culminar la labor efectuada; gire el bowl amasador en sentido antihorario y retírelo junto con la masa. Gire en sentido antihorario la tapa para poder retirar la masa del bowl.

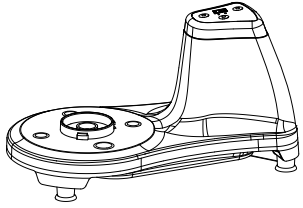
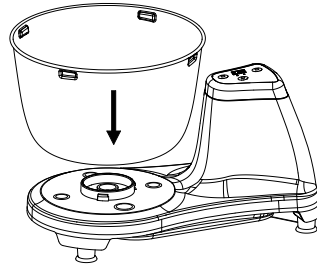
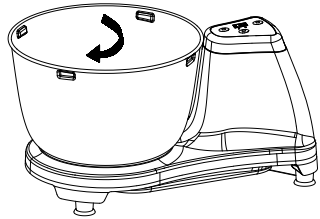
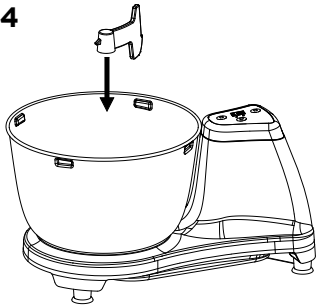
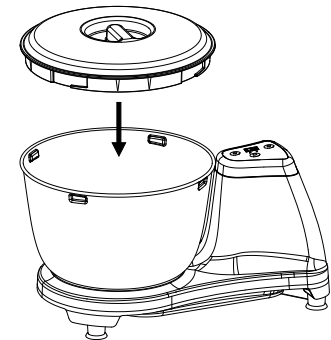
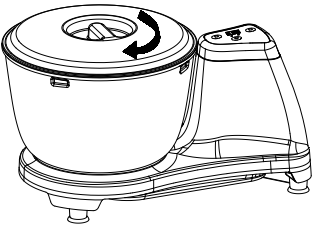
FIG1**FIG2****FIG3****FIG4****FIG5****FIG6**

CUIDADOS Y LIMPIEZA

- Antes limpiar, desenchufar el equipo de la red eléctrica.
- Nunca sumerja el cuerpo del equipo y/o el cable con ficha en ningún líquido.
- Evite utilizar detergentes abrasivos y/o utensilios con filos.
- Utilizar un trapo húmedo para la limpieza exterior del producto.

Bowl y espátula mezcladora.

El bowl mezclador y la espátula mezcladora NO son aptos para lavarse en lavavajillas con detergentes cáusticos y altas temperaturas ; los productos pueden deformarse o ver afectado su color / terminación superficial.

Los componentes que están en contacto con alimentos pueden limpiarse utilizando agua jabonosa.

Deje secar bien las partes antes de volver a montarlas sobre el cuerpo del producto.

DESECHO

Eliminación correcta del producto

NO tirar el producto junto con los residuos domésticos regulares! Comunicarse con su vendedor minorista o con la autoridad local para recibir instrucciones de como disponer de la unidad.

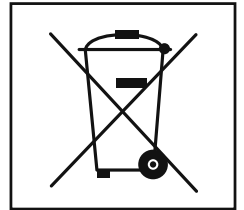

GARANTÍA

Garantía válida solamente para el territorio de la República Argentina.

1- **Garantía:** Garantizamos al comprador o usuario que este artefacto / equipo fabricado y/o importado y comercializado por Pastalinda S.A., no acusa defecto alguno de fabricación que dificulte su uso o servicio normal.

2- **Alcance y lugar de cobertura:** La presente garantía limita nuestra obligación a reparar si correspondiere, en nuestro Servicio técnico oficial, o a nuestra opción de reemplazar, sin cargo alguno, cualquier pieza que resulte defectuosa dentro del término establecido en esta garantía especificada en el punto tres (3) de la presente y siempre y cuando el defecto sea comprobado a nuestra entera satisfacción. Para la revisión y eventual reparación del artefacto / equipo el cliente deberá comunicarse al teléfono indicado en la presente y/o dirigirse a nuestro Centro de Reparaciones ubicado en la calle Honduras 5202, CABA, Buenos Aires.

3- **Duración de los plazos de garantía:** El plazo de garantía se cuenta a partir de la fecha de factura de compra del mismo, siendo exclusivamente de 24 meses. Es requisito para tener derecho a la garantía la exhibición de la factura de compra.

4- **Exclusiones:** Esta garantía no se hará efectiva en caso de que el artefacto / equipo hubiera sufrido accidentes, alteración, negligencia, mal trato, fallas, daños o roturas por uso inadecuado, exceso o caída de tensión, o que fuera usado con otra corriente que no sea la mencionada en las especificaciones del equipo, o que las identificaciones originales de modelo y número de serie hayan sido alteradas, o cualquier daño sufrido por causa de incendios, inundaciones, estragos, caso fortuito o fuerza mayor, reposición o reparación por personas NO AUTORIZADAS.

5- **Aclaraciones:** No constituyen defectos de fabricación ni están amparados por esta garantía ninguno de los siguientes casos, siendo su reposición o reparación exclusivamente por cuenta y orden del usuario: Cuando la documentación que avala la garantía haya sido alterada en alguna forma. Cuando haya daño ocasionado por el transporte en cualquiera de sus formas o entrega. Cuando el artefacto / equipo no esté instalado según lo indica el manual del equipo. Cuando haya sido instalado y conectado a un circuito eléctrico con cableado defectuoso, fusibles inadecuados o toma corrientes y fichas deterioradas. Cuando se corrobore el ingreso de insectos al equipo o daños producidos por plagas. Cuando no se le haya efectuado el mínimo de mantenimiento exigido en el manual del usuario que se adjunta a la unidad adquirida.

La empresa no asume responsabilidad alguna sobre los daños personales, a la propiedad, a usuarios ni a terceros que pudiera causar la mala instalación, o uso indebido del artefacto / equipo, incluyendo en este último caso la falta de mantenimiento. Tampoco quedan amparadas por esta garantía las visitas

técnicas, trabajos y gastos originados por los reclamos no contemplados en el punto 2- (segundo párrafo) del presente.

6- **El plazo indicado:** comprende e incluye el Art. 473 señalado en Código de Comercio; el mismo no es acumulativo en el caso de reparación o reemplazo de partes.

SERVICIO TÉCNICO OFICIAL

Escribinos a service@pastalinda.com.ar | WhatsApp **+549 11 3653 5097**
Centro de reparaciones: Honduras 5202 - CABA (C1414BMV)
Buenos Aires - Argentina

Diseñado en Argentina - Fabricado en China

Importa y distribuye Pastalinda S.A. Honduras 5202, CABA, Buenos Aires, Argentina. www.pastalinda.com.ar | email: info@pastalinda.com.ar | Teléfono +54 11-4849-5922.

Pastalinda[®]

en casa es mejor



Descubrí la línea completa de productos **Pastalinda**



Escaneá el QR con tu celular
para acceder a recetas
y video tutoriales.

www.pastalinda.com.ar